

ブランコ基礎詳細図 1:20

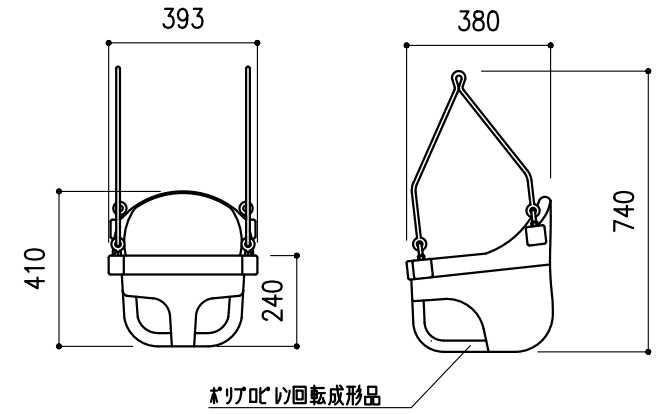

幼児用ブランコシート詳細図 1:20

仕様

- ・鉄部は電気亜鉛メッキ処理のうえ、ポリウレタン樹脂塗装仕上げとする。
- ・対象年齢：3才～6才
- ・製品は生産物賠償責任保険加入品とする。
- ・製品はISO9001認定取得工場で製造された製品とする。

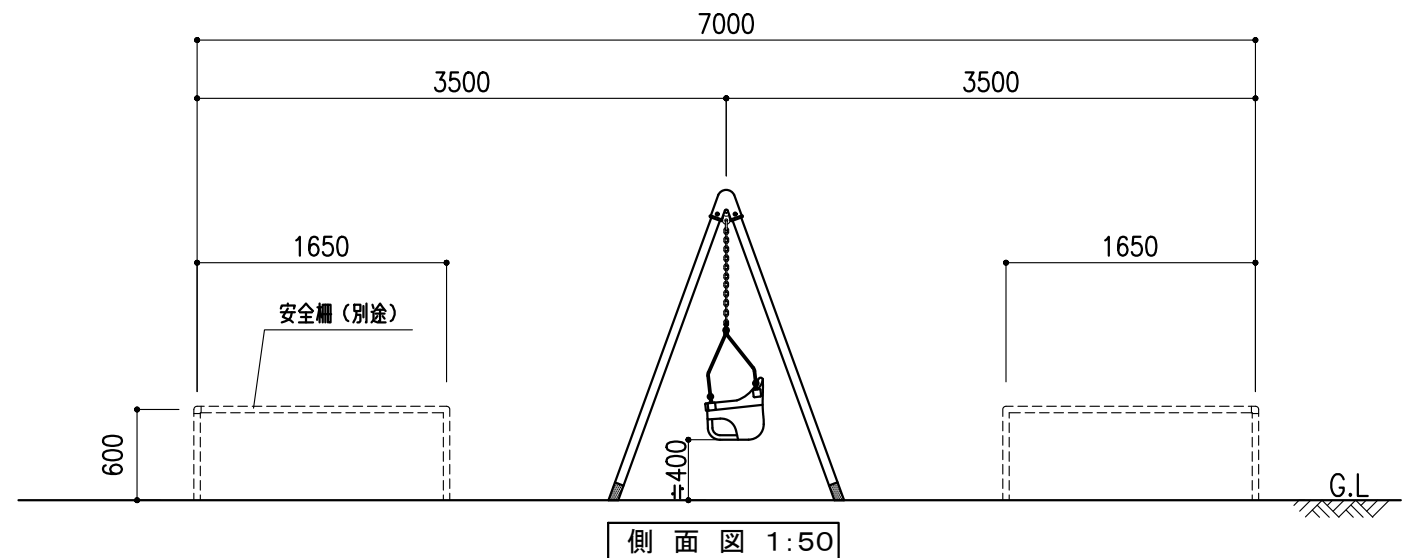
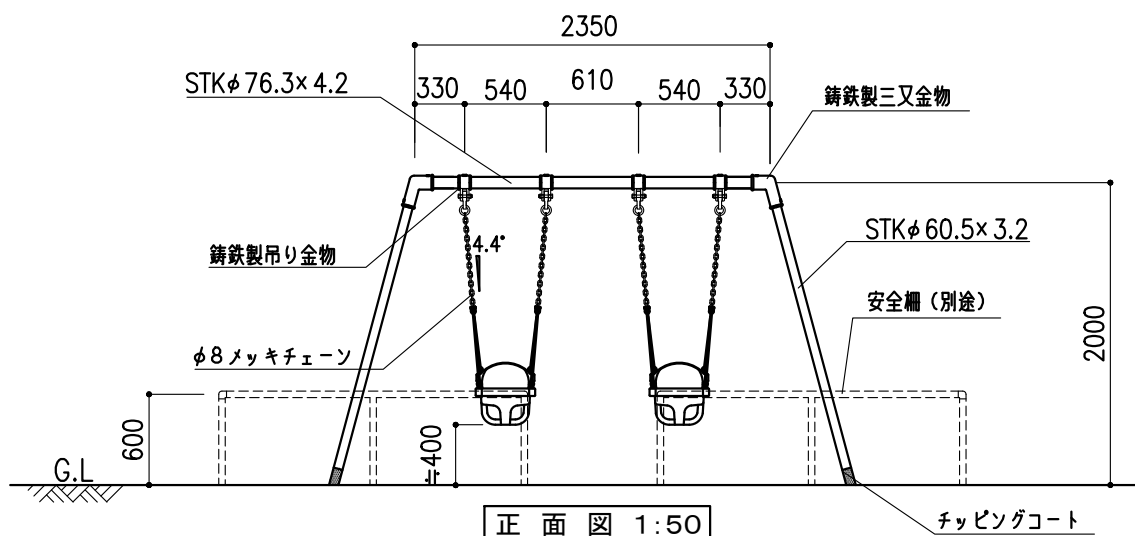

側面図 1:50

備考	株式会社 タイキ	作成日 2019/12/2	件名 -	名称 幼児用2連ブランコ
		縮尺 図示	作成 高見	照査 葉山